

FICHA TÉCNICA

VALVULA MARIPOSA

VALVULA MARIPOSA PPH

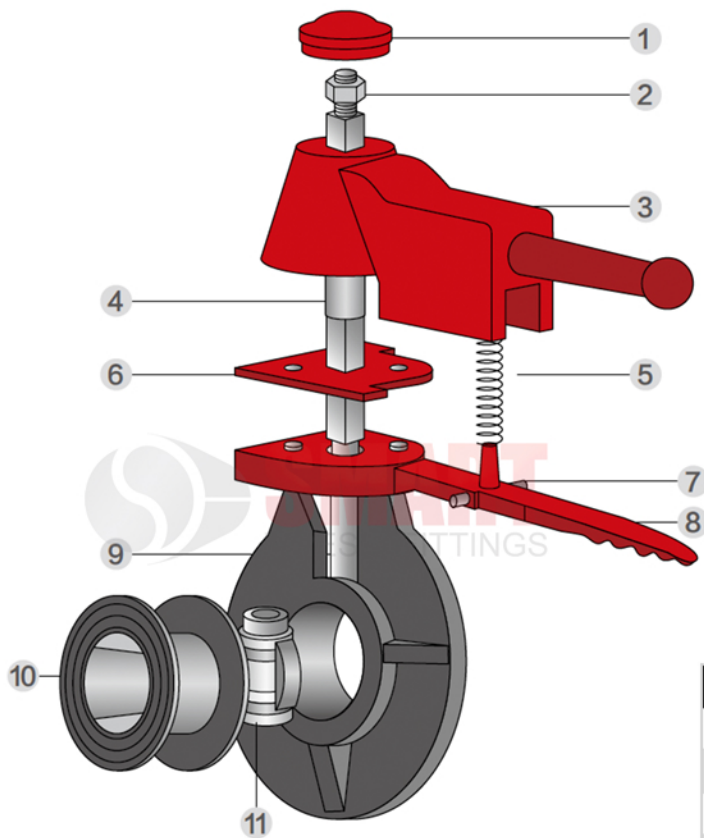

1. PARA MEJORAR EL RENDIMIENTO A LARGO PLAZO.

La esferificación y la delgadez del cuerpo de la válvula han obtenido excelentes características de durabilidad y flujo. Además, adopta las medidas preventivas de brida al volcar el cuerpo de la válvula, evitará que los asientos de la válvula sean dañados cuando la brida de la tubería está apretada y se conecta con el cuerpo de la válvula.

2. RESINA COMPLETA

Se utiliza una excelente resina resistente a la corrosión para expandir aún más el uso de válvulas de resina.

3. MÉTODO DE OPERACIÓN MÁS FÁCIL

Retire el mango y la placa de bloqueo fácilmente. Es más fácil para cambiar de manilla a tipo de engranaje y válvula automática.

4. CAMBIAR LA DIRECCIÓN DE APERTURA Y CIERRE DEL MANGO.

El mango y la placa de bloqueo tienen un giro de 180 grados. función, que se puede cambiar en la dirección del mango

Nº	NOMBRE	MATERIALIDAD
1	Tapa de la Manilla	Aleación
2	Tuercas hexagonales	Acero inoxidable
3	Mangos	Aleación
4	Vástago de la válvula	Acero inoxidable
5	Resorte	Acero
6	Ajuste de la placa de posicionamiento	Aleación
7	Pasador	Acero
8	Barras de posicionamiento	Aleación
9	Cuerpo de la válvula	PPH
10	Goma de sellar	EPDM,FPM
11	Válvula	PPH

FICHA TÉCNICA

VALVULA MARIPOSA

VALVULA MARIPOSA PPH

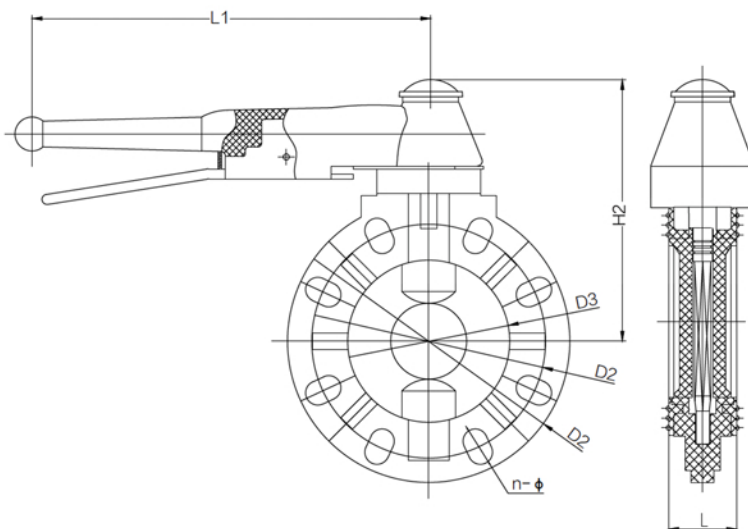
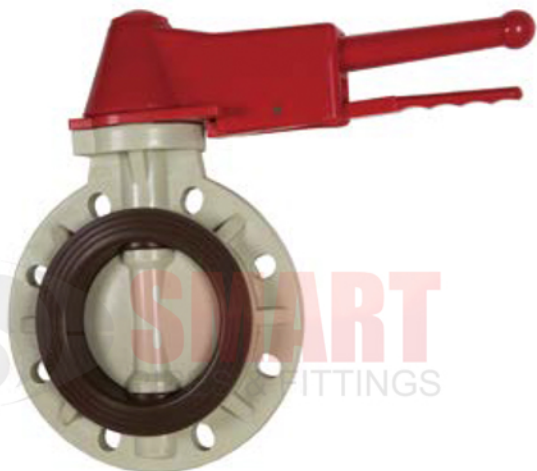

DN	Diametro Interno D1	D2			Conexion exterior D3 Diametro	L1	L	H2	n-φ	Presión de Trabajo (Mpa)	Forma de Trabajo
		D2	JIS	ANSI							
40	47	110	105	3.88	150	200	40	70	4-18	0.7	Actuador de Palanca
50	56	125	120	4.75	160	220	43	70	4-18	0.7	
65	71	145	140	5.5	180	220	45	70	4-18	0.7	
80	85	160	150	6	195	280	45	85	8-18	0.7	
100	105	180	175	7.5	220	280	55	85	8-18	0.6	
125	131	210	210	8.5	250	300	65	93	8-18	0.5	
150	153	240	240	9.5	285	300	75	93	8-22	0.5	